

Гитарный предварительный усилитель Вх-2.

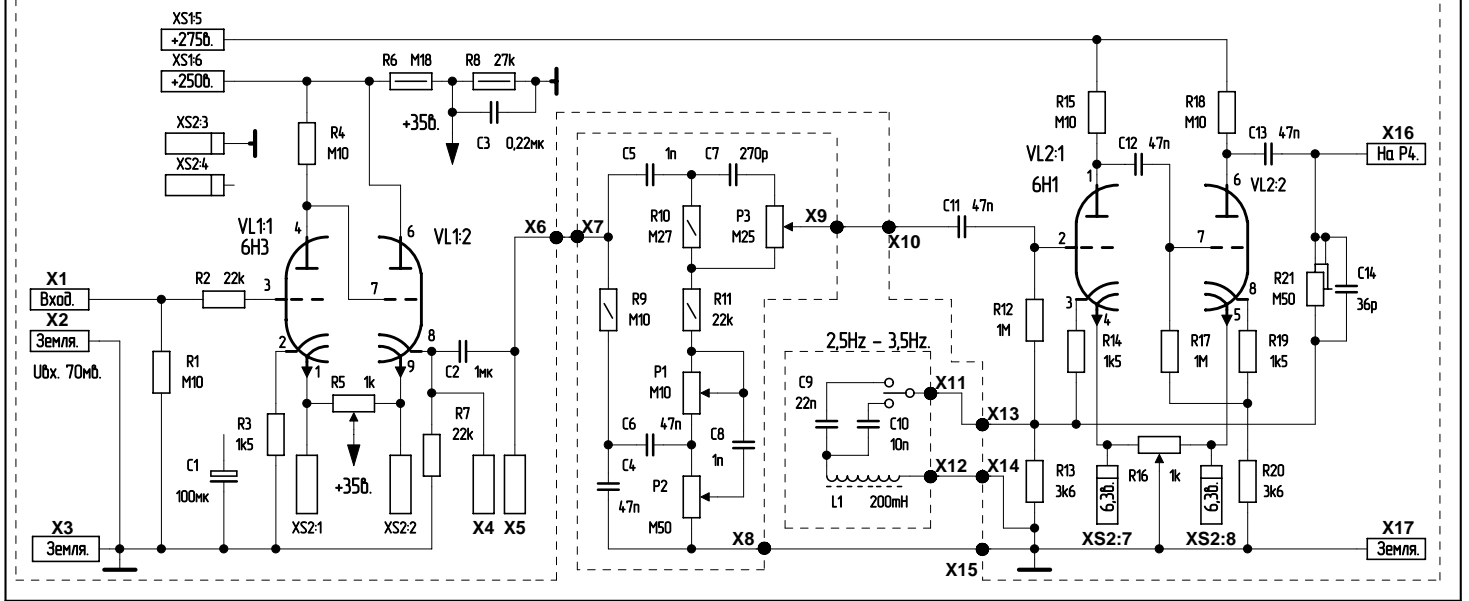

Монтаж (распайка) печатной платы.

Если ламповые панельки имеют металлическую обойму, тогда 5ая ножка лампы 6Н3 и 9ая ножка лампы 6Н1 паяются тонким проводом к обойме панельки, а сама обойма паяется к площадкам на печатной плате указанными, как знак земля. В противном случае 5ую и 9ую ножки ламп 6Н3 и 6Н1 следует подключить навесным монтажом к шине земля.

