

Гитарный предварительный усилитель Vx1.

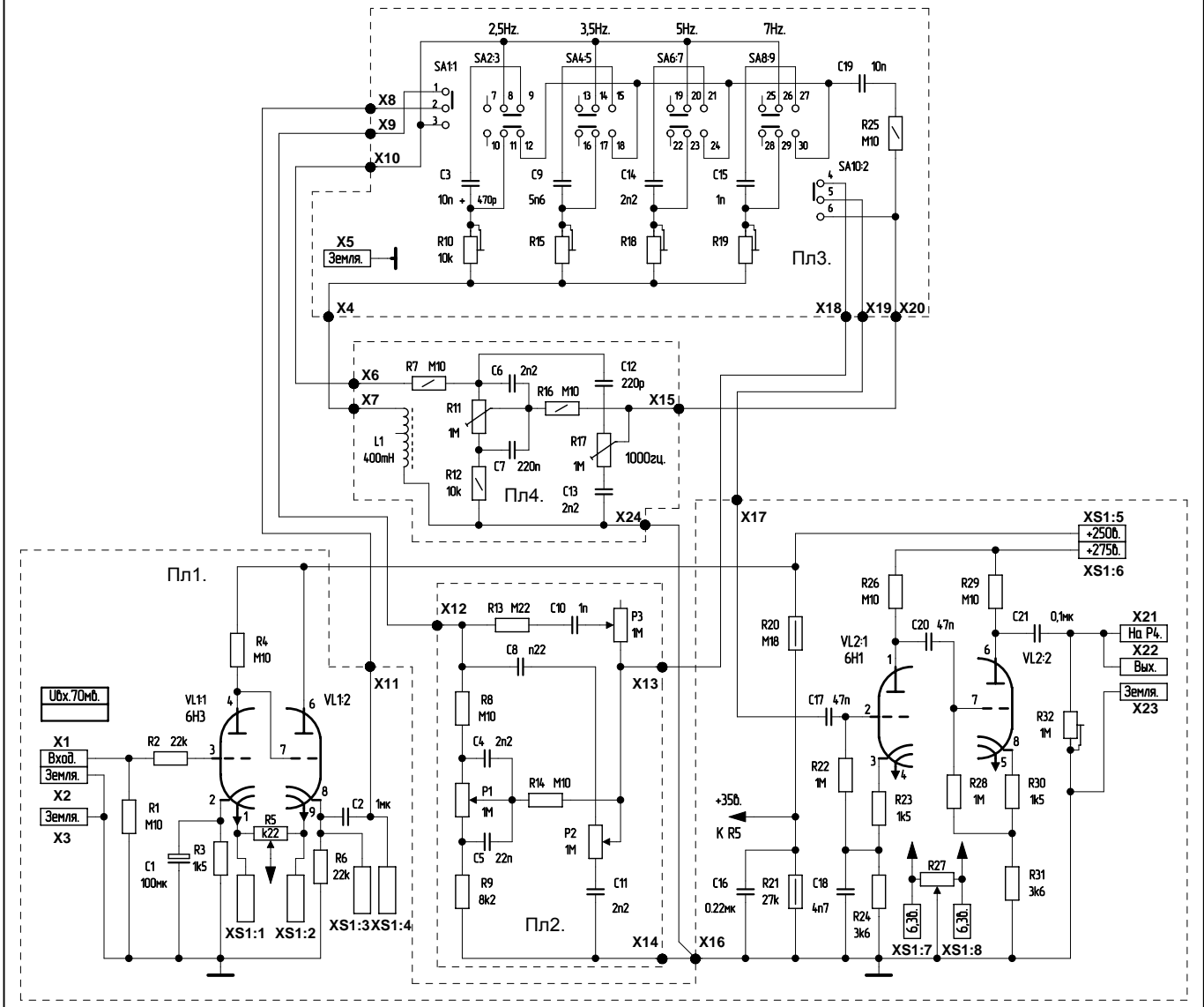

Монтаж (распейка) печатной платы. Тип разъема PHU2A1_П2К- 5позиций, 1на независимая.

Если ламповые панели имеют металлическую обойму, тогда 5ая ножка лампы 6Н3 и 9ая ножка лампы 6Н1 паяются тонким проводом к обойме панельки, а сама обойма паяется к площадкам на печатной плате указанными. как знак земля.

В противном случае 5ую и 9ую ножки ламп 6Н3 и 6Н1 следует подключить навесным монтажом к шине земля.

