

### 1. НАЗНАЧЕНИЕ ИЗДЕЛИЯ

Блок управления противопожарными клапанами КДМ-2, КОМ-1, КЛОП-1 (в дальнейшем блок), входящий в систему вентиляции и противодымной защиты, предназначен для управления клапаном в ручном (с панели блока) и автоматическом (от сигнала со станции пожарной сигнализации) режимах управления и контроля положения заслонки клапана.

Блок изготавливается в нескольких модификациях в зависимости от назначения клапана, исполнения корпуса, типа привода, напряжения электропитания привода, напряжения командного сигнала (см. Приложение 1.)



Рис.1. Внешний вид и габаритные размеры БУОК в пластиковом корпусе



Рис.2. Внешний вид и габаритные размеры БУОК в металлическом корпусе

## **2. ТЕХНИЧЕСКИЕ ХАРАКТЕРИСТИКИ**

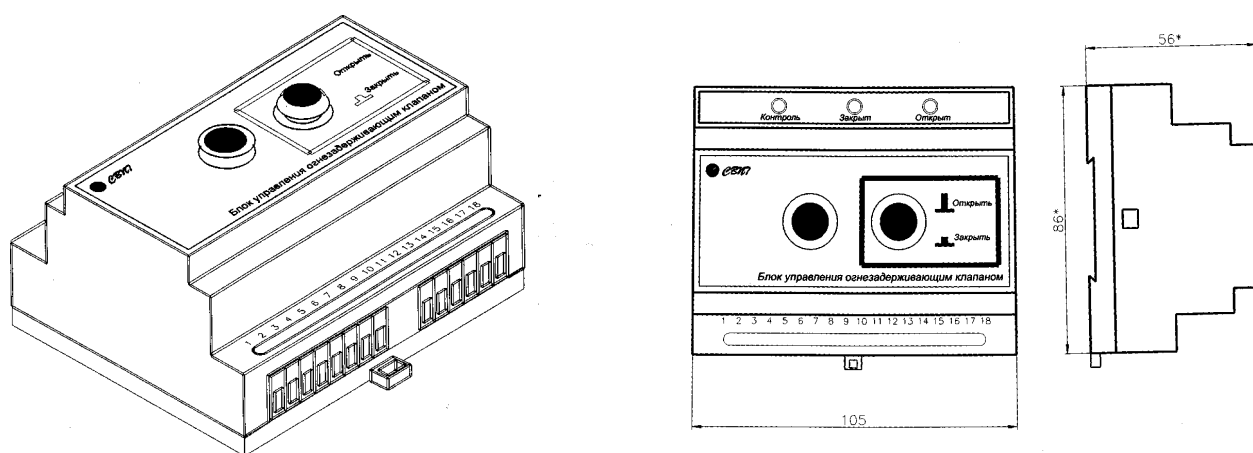
2.1	Количество управляемых клапанов	1;
2.2	Напряжение питания блока (электропривода клапана)	~220/24V, 50Hz;
2.3	Напряжение командного сигнала управления блоком	~220V, +24V;
2.4	Режим управления	автоматический (дистанционный); местный;
2.5	Вид климатического исполнения по ГОСТ 15150-69	УХЛ3;
2.6	Степень защиты по ГОСТ 14254-96	IP20;
2.7	Внешний вид и габаритные размеры:	см. рис.1,2.

## **3. КОМПЛЕКТ ПОСТАВКИ**

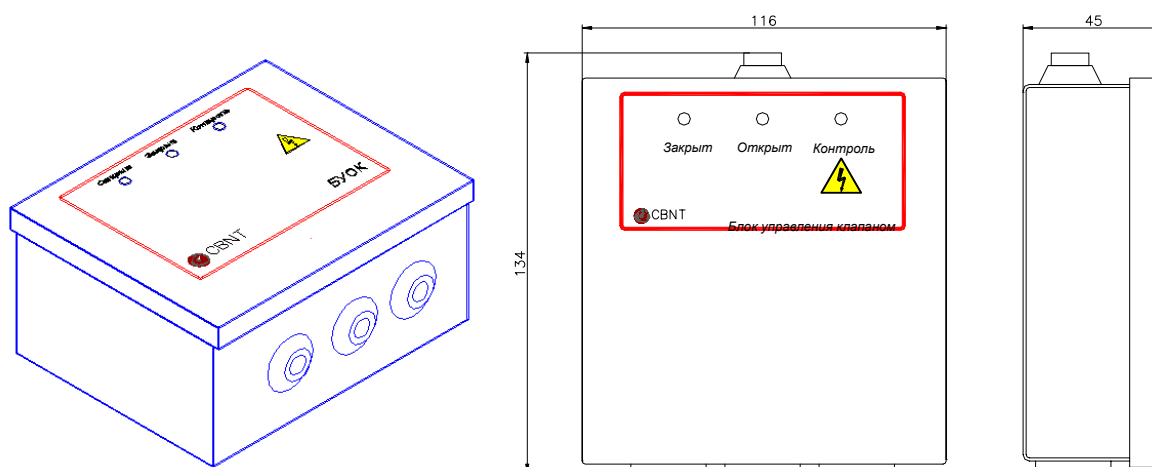
- 3.1 В комплект поставки входят:
- Блок управления БУОК -1 шт.;
  - Паспорт СВТ 667.00.000 ПС -1 шт.;
  - Упаковка: СВТ 1057.00.000 (для металлического корпуса) или СВТ 1061.00.000 (для пластикового корпуса) -1 шт.

## **4. УСТРОЙСТВО**

4.1 Блок состоит из корпуса с кнопчным выключателем, печатной платы, с расположенными на ней электронной исполнительной частью, световыми индикаторами контроля наличия напряжения питания и положения заслонки клапана, предохранителем.

В дежурном режиме работы горит два индикатора зеленого цвета: «контроль» и «открыт» (для противодымного клапана, соответственно «закрыт»). Желтый цвет индикатора «контроль» обозначает промежуточное положение клапана. После срабатывания клапана загорается желтый индикатор «закрыт» (для противодымного клапана, соответственно «открыт»).

4.2 К зажимам блока подключается кабели питания, электропривод клапана, датчики положения заслонки клапана, сигналы автоматического управления и сигнализация рабочего положения заслонки клапана системы пожарной сигнализации, управления (например АСПС02-33-0000 БСУ, ТУ4371-023-23358046-99)

4.3 Автоматическое (дистанционное) управление клапаном осуществляется подачей на блок командного сигнала 24В постоянного тока или 220В 50Гц (ток управления не более 100 мА).

4.4 В ручном режиме клапан управляется кнопкой SB1 ( в блоках управления клапанами с электромеханическим приводом типа "Belimo" или "Polar Bear" используется кнопочный выключатель с фиксацией положения контактов). В клапанах с однофазно-реверсивными приводами так же используется кнопка с фиксацией контактов .

## **5. УКАЗАНИЕ МЕР БЕЗОПАСНОСТИ**

5.1 Эксплуатация, монтаж и ремонт блока, должны производиться в соответствии с "Правилами технической эксплуатации электроустановок потребителей", Правилами техники безопасности при эксплуатации электроустановок потребителей" и "Правилами устройства электроустановок"

## Приложение 1.

### Модификации блоков БУОК <sup>1</sup>

Структура условного обозначения



Пример:

***БУОК СВТ667.22-211***

Блок управления клапаном противодымной вентиляции;  
 привод электромагнитный;  
 напряжение электропитания привода 220V, 50Hz;  
 напряжение командного сигнала 24V постоянного тока;  
 корпус блока металлический.

<sup>1</sup> возможно изготовление других типов БУОК по предварительному согласованию с заводом-изготовителем.

<sup>2</sup> исполнение БУОК, предназначенное для использования с однофазно-реверсивными приводами, имеет напряжение командного сигнала такое же, как и напряжение привода, т.е. возможны модификации БУОК либо на напряжение ~220V, либо на напряжение ~24V.

## Приложение 2.

Схема соединений блоков БУОК с электромеханическими приводами клапанов противоподымной вентиляции.



Схема соединений блоков БУОК с электромеханическими приводами огнезадерживающих клапанов.



**Приложение 3.**

**Схема соединений блоков БУОК с приводами клапанов противодымной вентиляции.**

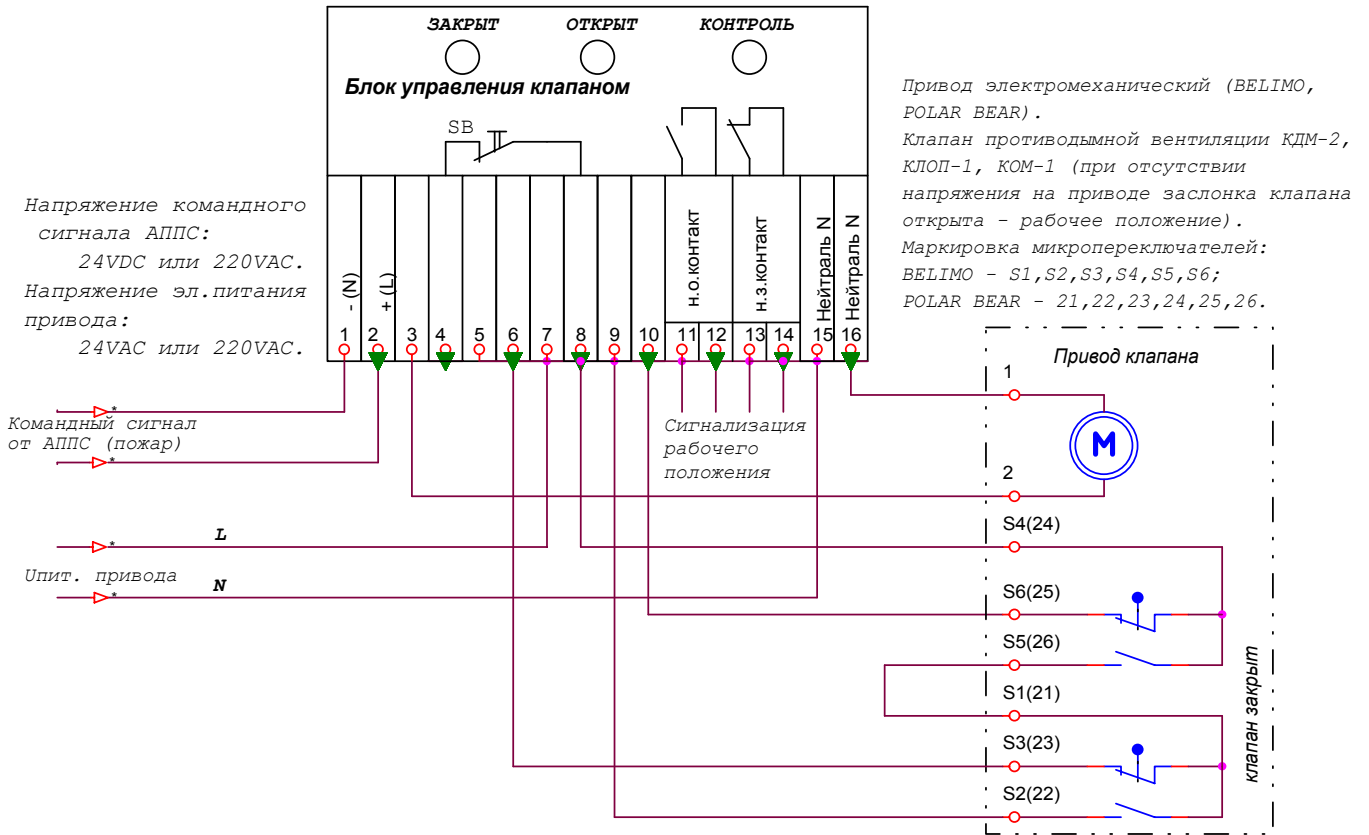
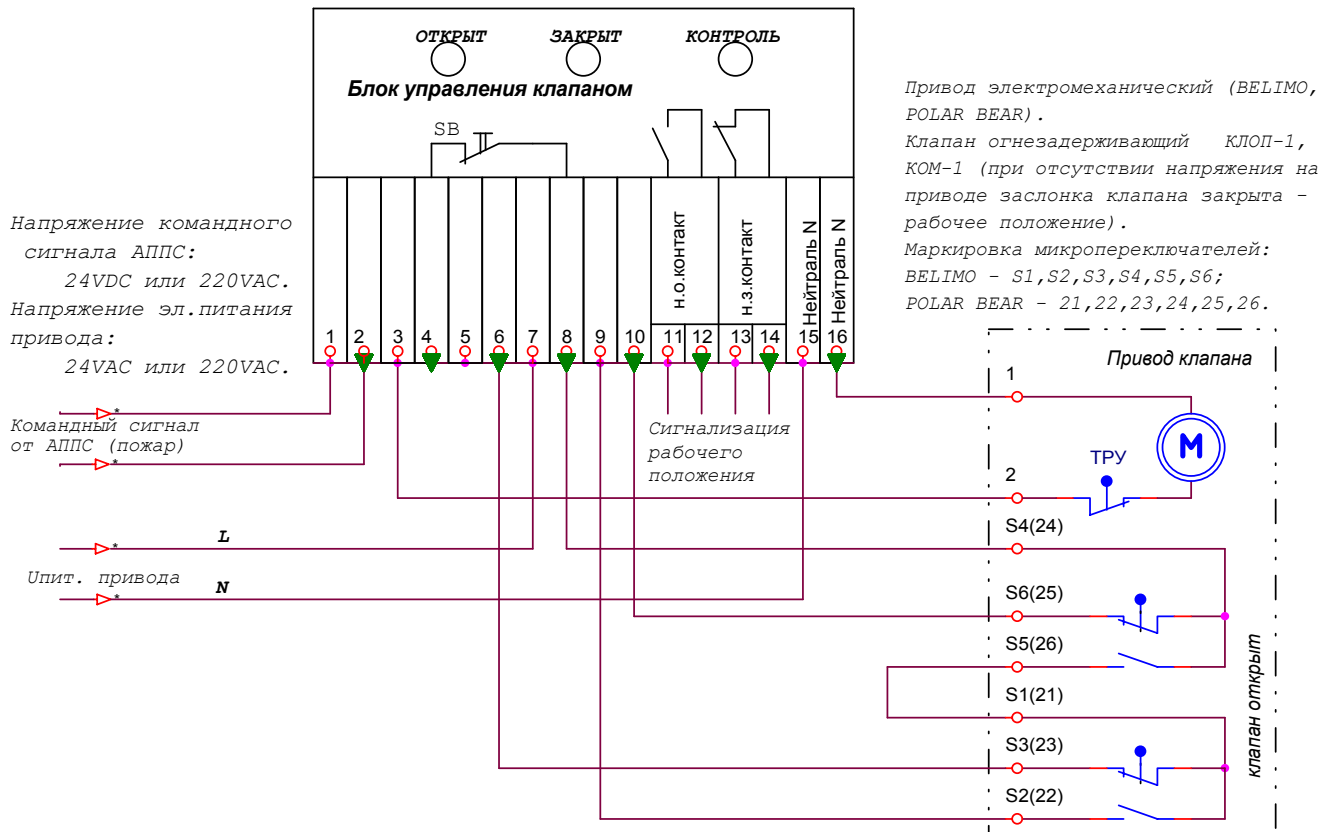
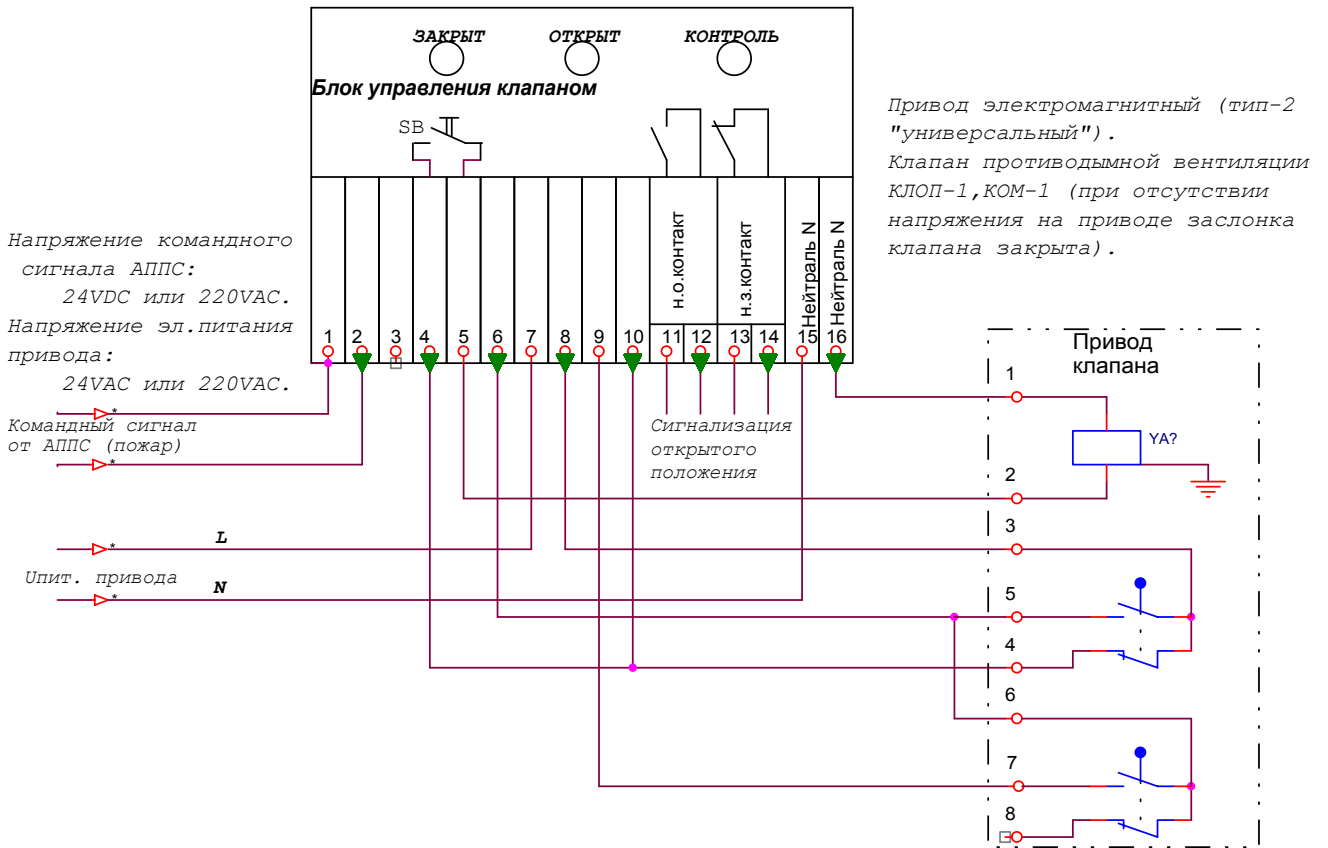

Привод электромагнитный (тип-2 "универсальный").  
 Клапан противодымной вентиляции КЛОП-1, КОМ-1 (при отсутствии напряжения на приводе заслонка клапана закрыта).

**Схема соединений блоков БУОК с приводами огнезадерживающих клапанов.**

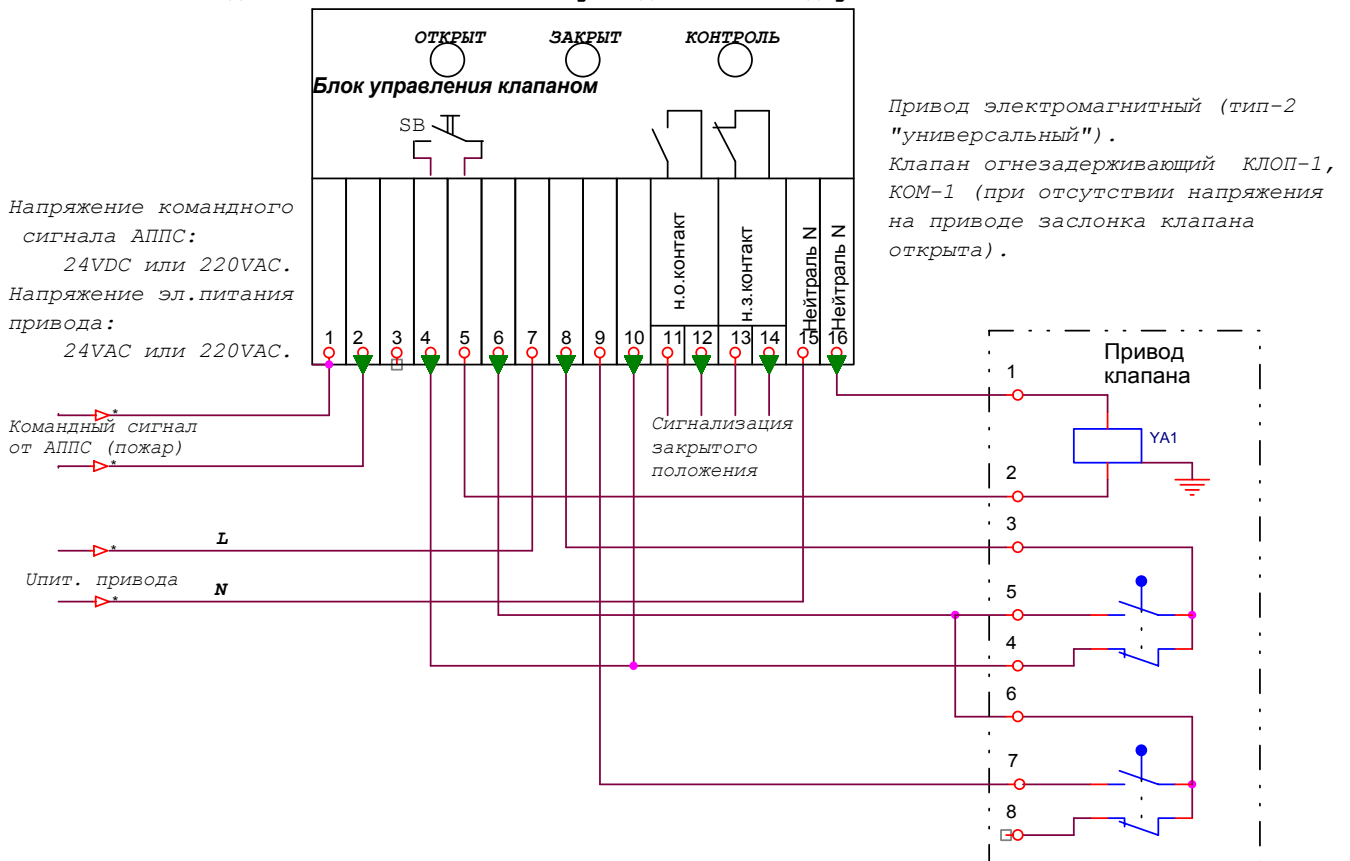

Привод электромагнитный (тип-2 "универсальный").  
 Клапан огнезадерживающий КЛОП-1, КОМ-1 (при отсутствии напряжения на приводе заслонка клапана открыта).

### Приложение 4.

Схема соединений блоков БУОК с приводами клапанов противодымной вентиляции.



Схема соединений блоков БУОК с приводами огнезадерживающих клапанов.



## Приложение 5.

Схема соединений блоков БУОК с приводами клапанов противодымной вентиляции.

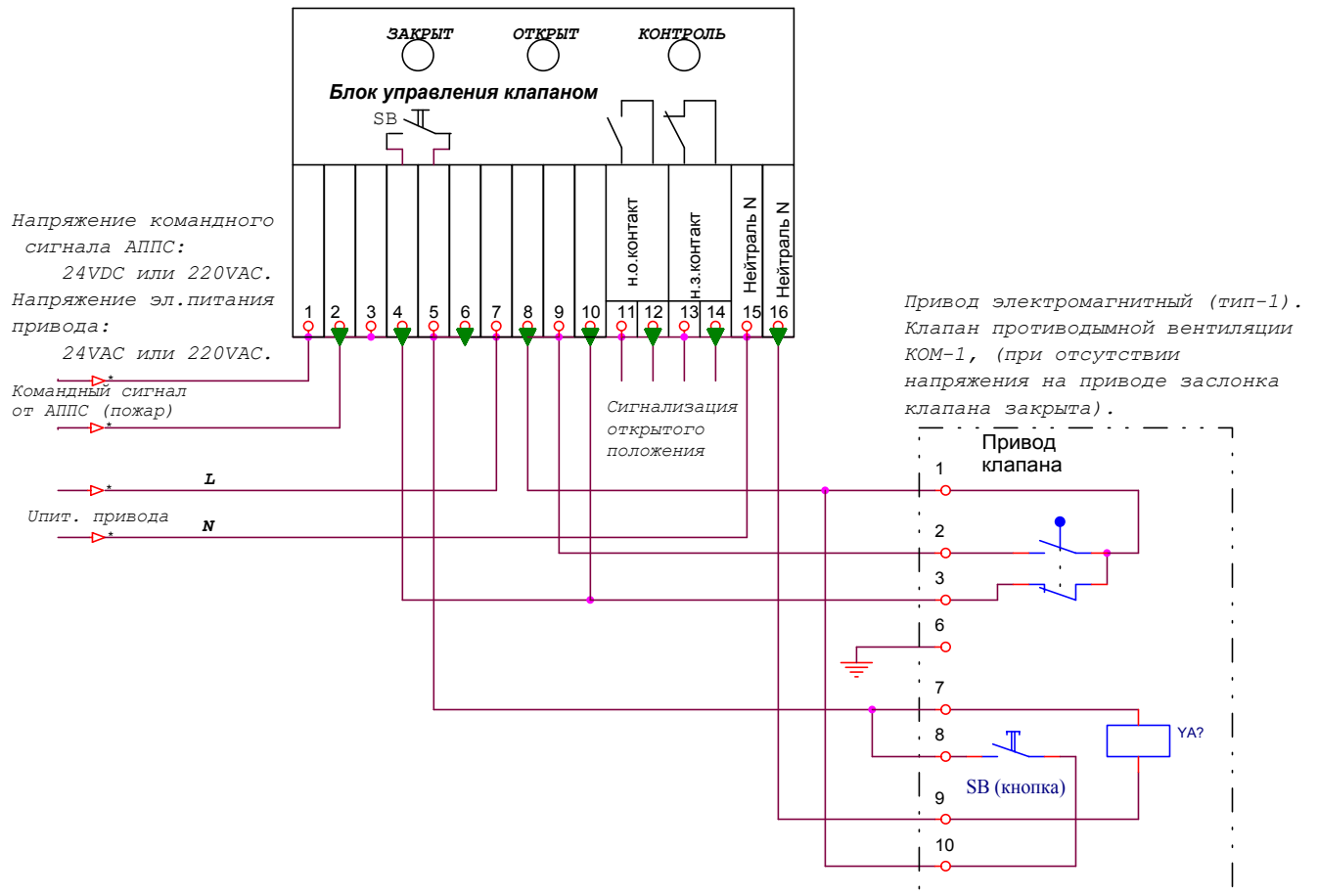
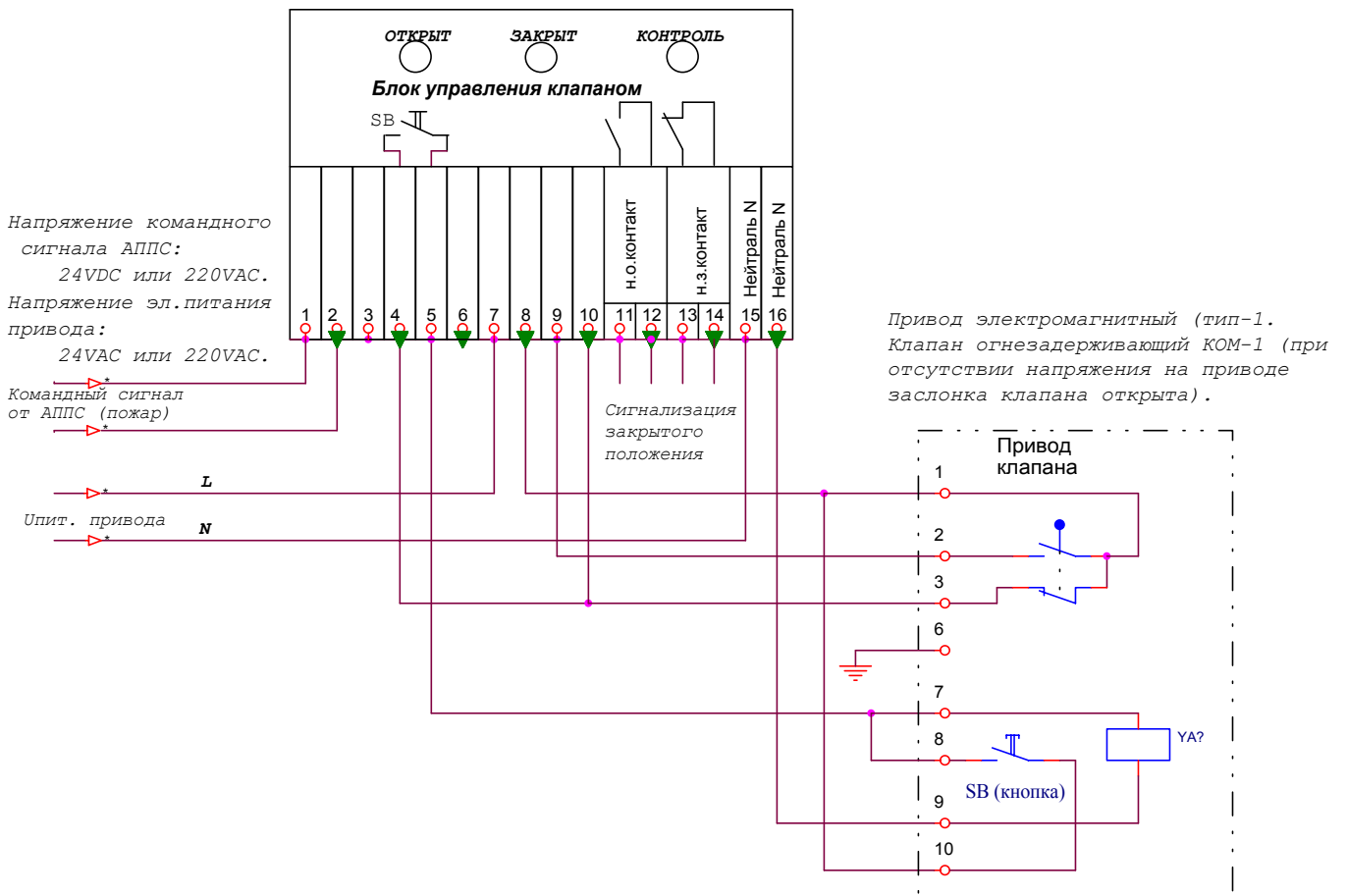
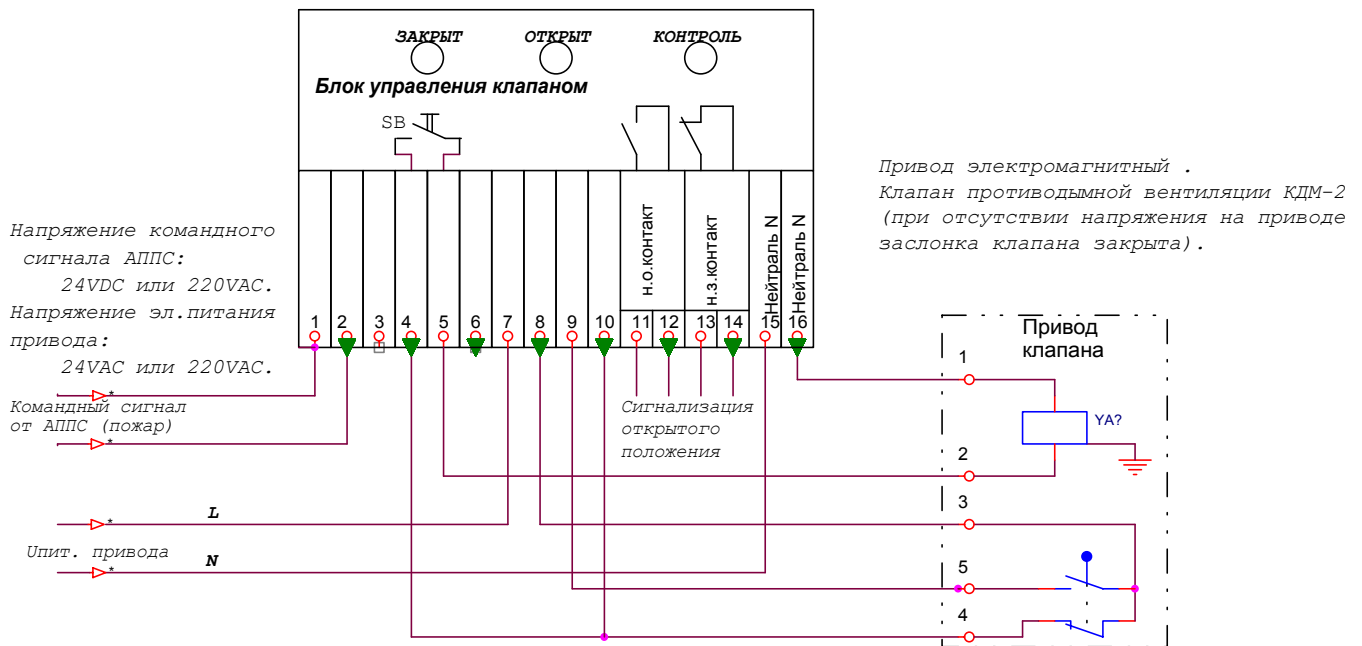

## Приложение 6.

Схема соединений блоков БУОК с однофазно-реверсивным приводом

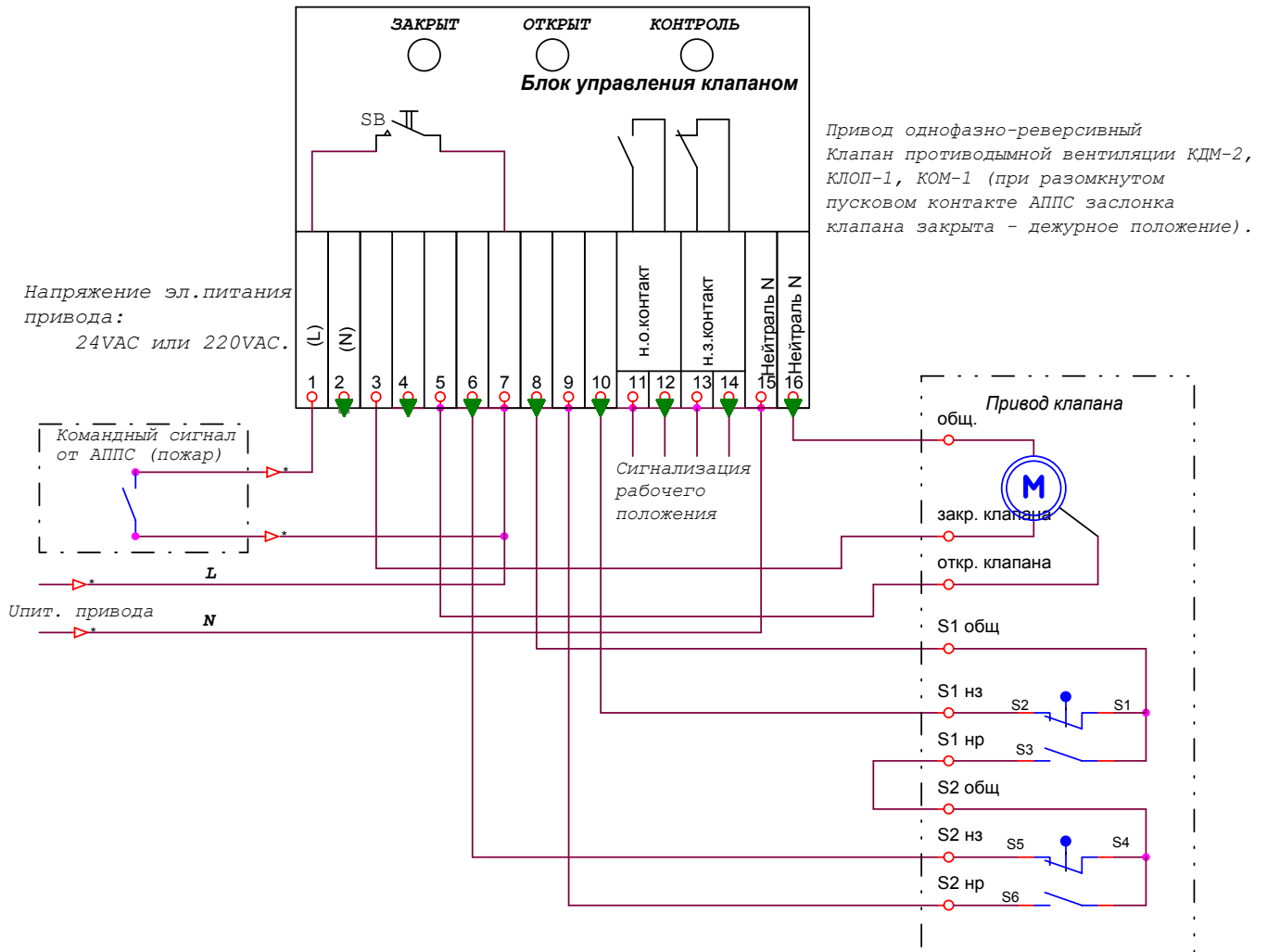

## Приложение 7.

Схема соединений блоков БУОК с однофазно-реверсивным приводом

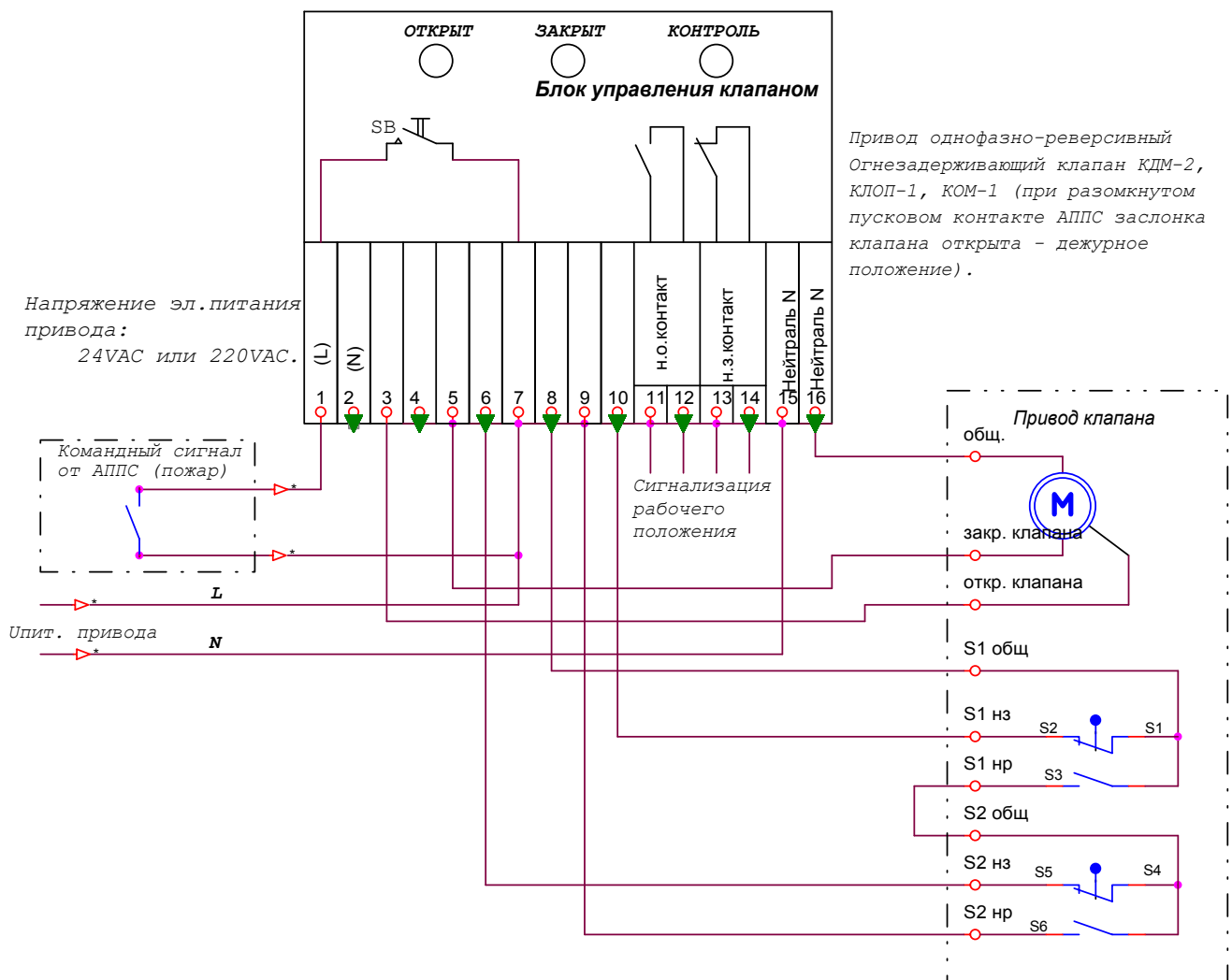

**Приложение 8.**

Назначение контактов разъема БУОК.

№ контакта	назначение контакта
1	вход 1 командного сигнала с АППС
2	вход 2 командного сигнала с АППС
3	выход питания (L для ~220, ~24; или -24В) через встроенный предохранитель и коммутационные цепи на электромеханический привод; вход индикатора “контроль” зеленого цвета
4	вход с нормально замкнутого концевого выключателя “начальное положение клапана”. используется при управлении клапаном с электромагнитным приводом (см. приложение 3,4,5)
5	выход питания (L для ~220, ~24; или -24В) через встроенный предохранитель на электромагнитный привод
6	вход на индикатор “контроль” желтого цвета
7	вход питания БУОК (L для ~220, ~24; или -24В – в зависимости от модификации БУОК)
8	выход питания (L для ~220, ~24; или -24В) через встроенный предохранитель
9	вход на желтый индикатор конечного положения клапана, вход включения реле “конечное положение клапана”
10	вход на зеленый индикатор “начальное положение клапана”
11	нормально разомкнутые контакты реле “конечное положение клапана”
12	
13	нормально замкнутые контакты реле “конечное положение клапана”
14	
15	вход питания БУОК (N для ~220, ~24; или +24В – в зависимости от модификации БУОК)
16	выход питания на электромагнитный или электромеханический привод (N для ~220, ~24; или +24В)
17,18	перемычка

**Режимы индикации БУОК.**

индикатор «контроль»	инд. конечного положения клапана	инд. начального положения клапана	состояние БУОК и положение заслонки клапана
привод электромеханический, однофазно-реверсивный, электромагнитный			
<b>зеленый</b>		<b>зеленый</b>	дежурное положение БУОК и клапана
<b>желтый*</b>			была команда «пуск», клапан находится в промежуточном положении
	<b>желтый</b>		клапан переключился в положение, которое он занимает при пожаре

\* Примечание: индикатор загорается при подаче напряжения на 6 контакт разъема БУОК. При использовании БУОК совместно с электромагнитным приводом данный режим может не использоваться.



## Приложение 10. (рекомендуемое)

Схема подключения БУОК, предназначенных для работы с электромеханическими приводами (VELIMO, POLAR BEAR) и электромагнитными приводами (тип-2 "универсальный"), к блокам БСУ-3,6 адресной системы АСПС 01-13-1310

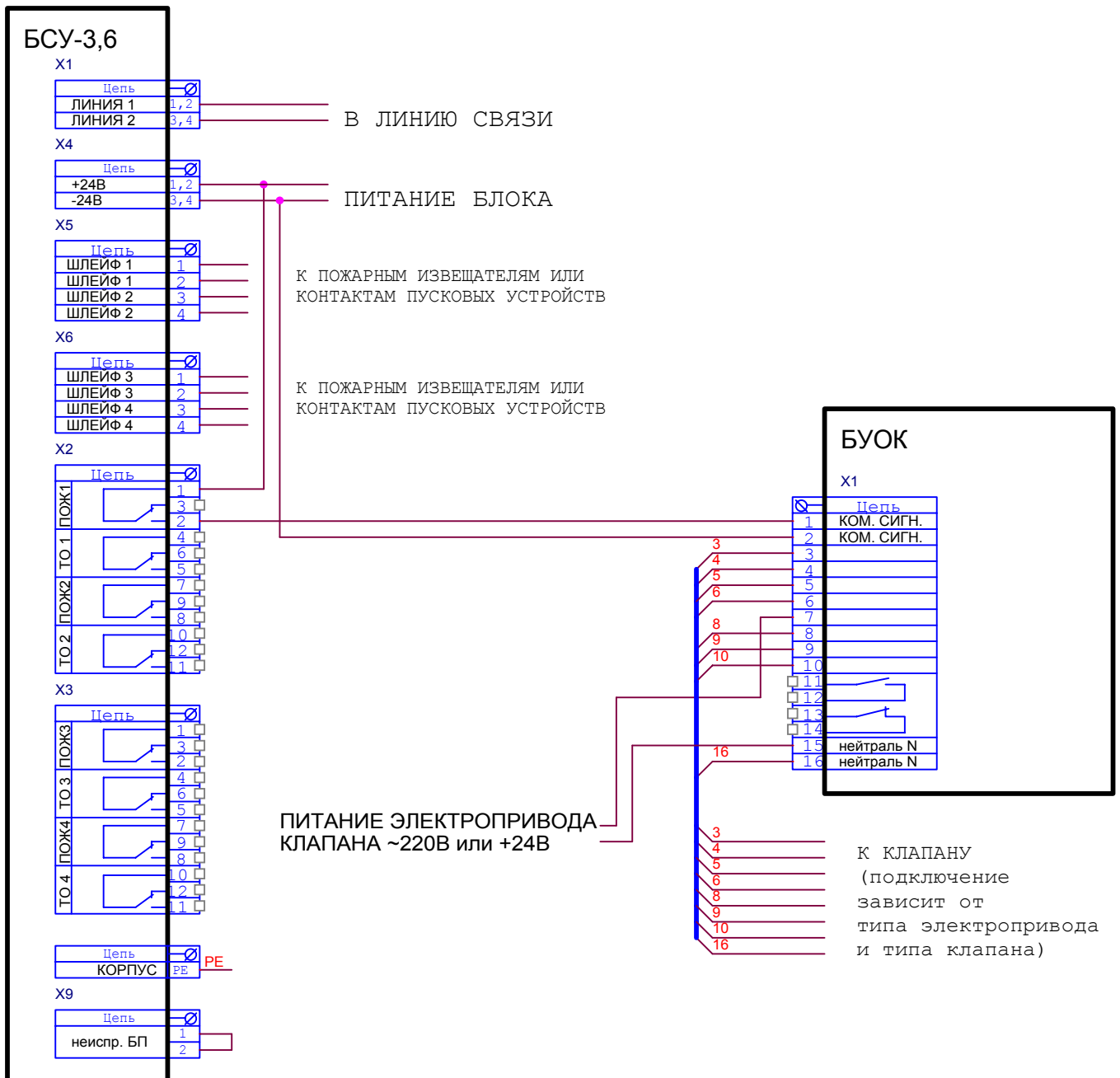

Примечания:

1. подключение второго, третьего и четвертого клапана производится аналогично.

## Приложение 11. (рекомендуемое)

Схема подключения БУОК, предназначенных для работы с однофазно-реверсивными приводами ДСРК, к блокам БСУ-1,2,4 адресной системы АСПС 01-13-1310

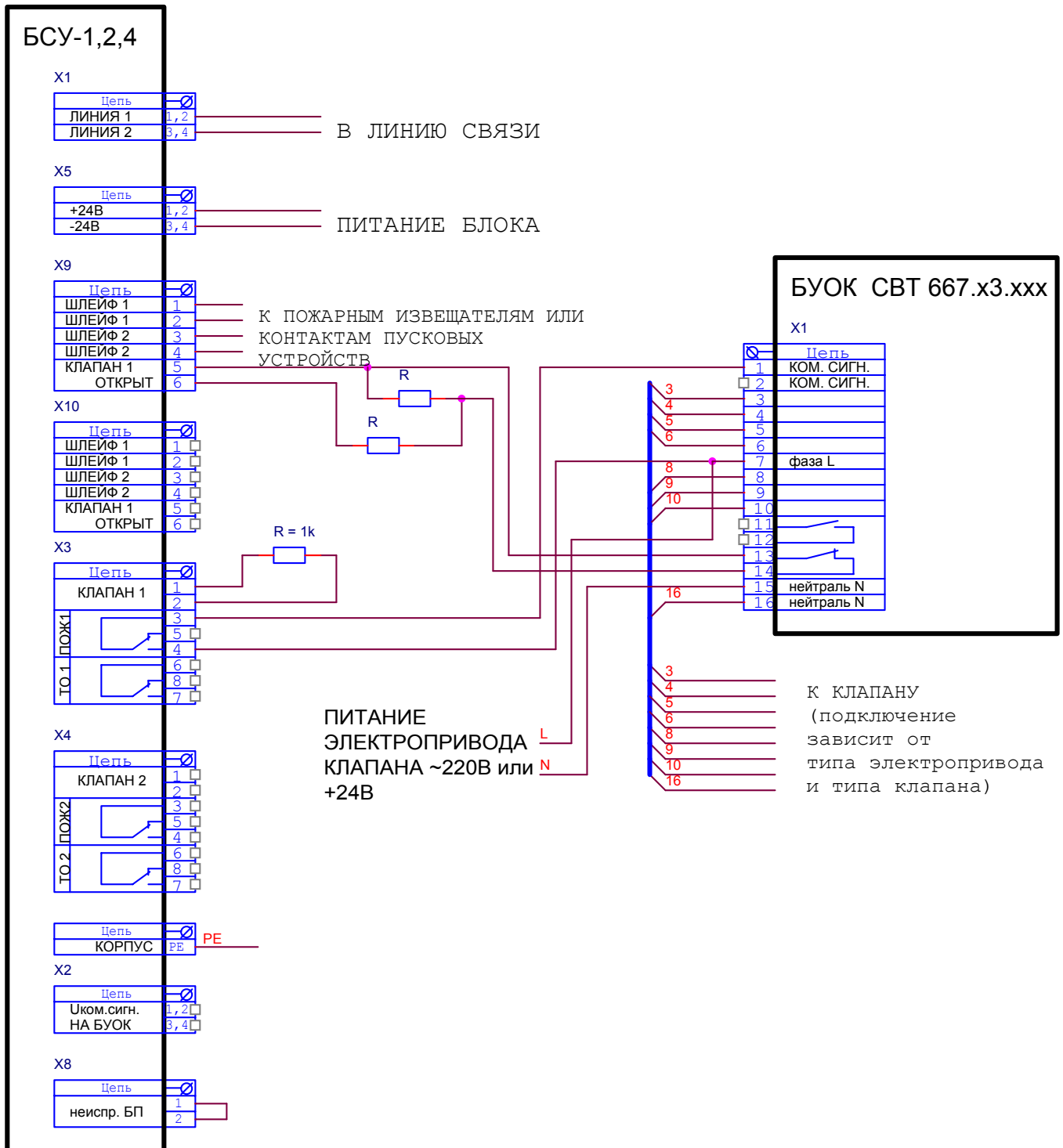

Примечания:

1. резисторы R - ОМЛТ-0,125-3,3к 5%
2. подключение второго клапана производится аналогично.

## Приложение 12. (рекомендуемое)

Схема подключения БУОК, предназначенных для работы с однофазно-реверсивными приводами ДСРК, к блокам БСУ-3,6 адресной системы АСПС 01-13-1310

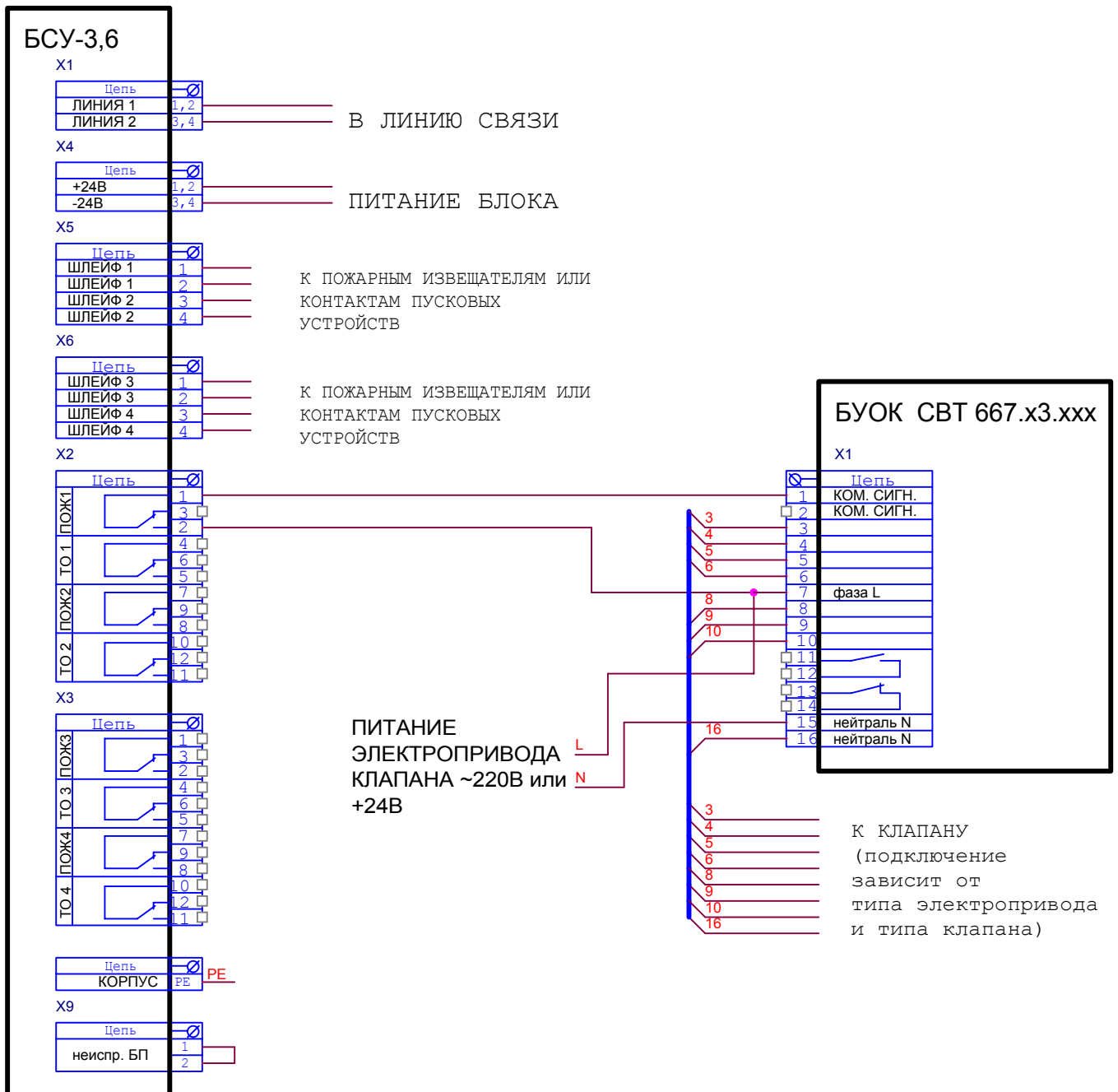

## Примечания:

1. подключение второго, третьего и четвертого клапанов производится аналогично.